

HYUNDAI
POWER PRODUCTS

LUCHTCOMPRESSOREN HPA20VJ

ORIGINELE INSTRUCTIES

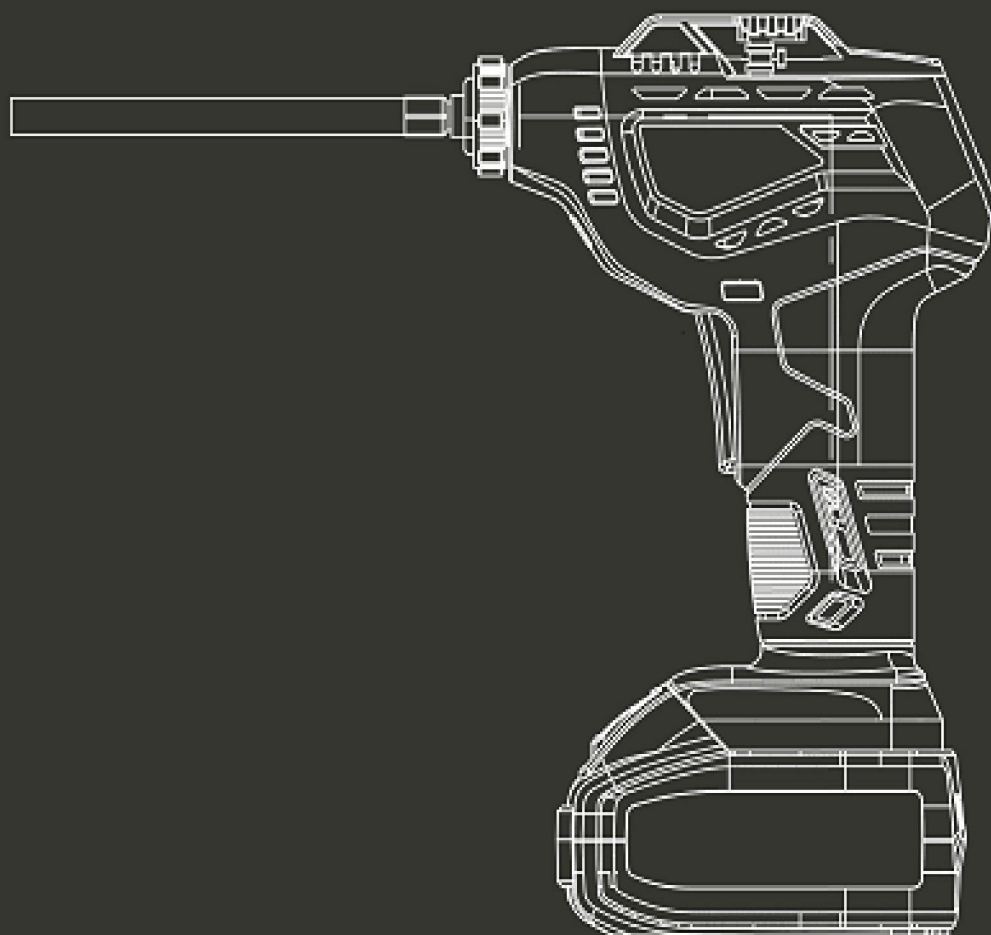

WAARSCHUWING: Lees voor gebruik de instructiehandleiding zorgvuldig door.

1. VEILIGHEIDSINSTRUCTIES



WAARSCHUWING: Lees alle veiligheidswaarschuwingen en alle instructies. Het niet opvolgen van de waarschuwingen en instructies kan leiden tot een elektrische schok, brand en/of ernstig letsel.

Bewaar alle waarschuwingen en instructies voor toekomstig gebruik. De term 'elektrisch gereedschap' in de waarschuwingen heeft betrekking op uw (bekabeld) elektrisch gereedschap dat op de netspanning is aangesloten of op uw elektrisch gereedschap (zonder kabel) dat op de accu is aangesloten.

1) Werk veilig

- a) **Houd het werkgebied proper en goed verlicht.** Rommelige of donkere gebieden bevorderen ongevallen.
- b) **Gebruik elektrisch gereedschap niet in een explosieve omgeving, zoals in de buurt van ontvlambare vloeistoffen, gassen of stof.** Elektrisch gereedschap veroorzaakt vonken die stof of de dampen kunnen doen ontbranden.
- c) **Houd kinderen en omstanders uit de buurt tijdens het gebruik van een elektrisch gereedschap.** Aflleidingen kunnen ertoe leiden dat u de controle verliest.

2) Elektrische veiligheid

- a) **Stekkers van elektrisch gereedschap moet in het stopcontact passen. U mag de stekker op geen enkele manier wijzigen. Gebruik geen adapterstekkers met geaard elektrisch gereedschap.** Niet-gewijzigde stekkers en bijpassende stopcontacten verlagen het risico op een elektrische schok.
- b) **Vermijd lichaamscontact met geaarde oppervlakken, zoals buizen, radiatoren, verwarmingstoestellen en koelkasten.** Er bestaat een verhoogd risico op een elektrische schok als uw lichaam geaard is.
- c) **Stel elektrisch gereedschap niet bloot aan regen of vochtige omstandigheden.** Als water een elektrisch gereedschap binnendringt, wordt het risico op een elektrische schok verhoogd.
- d) **Gebruik het snoer op de juiste manier. Gebruik het snoer nooit om het elektrisch gereedschap te dragen, te verplaatsen of de stekker uit het stopcontact te halen. Houd het snoer uit de buurt van hitte, olie, scherpe randen of bewegende delen.** Beschadigde of verstrengelde snoeren verhogen het risico op een elektrische schok.
- e) **Wanneer een elektrisch gereedschap buitenshuis wordt gebruikt, moet u een verlengsnoer gebruiken dat geschikt is voor gebruik buitenshuis.** Het gebruik van een snoer dat geschikt is voor gebruik buitenshuis verlaagt het risico op een elektrische schok.
- f) **Als het gebruik van een elektrisch gereedschap op een vochtige plek onvermijdelijk is, gebruikt u een aardlekbeveiliging.** Het gebruik van een aardlekschakelaar verhoogt het risico op een elektrische schok.

3) Persoonlijke veiligheid

- a) **Blijf alert, let op wat u doet en gebruik uw gezond verstand bij het gebruik van een elektrisch gereedschap.** Gebruik geen elektrisch gereedschap als u zich moe voelt of onder invloed bent van drugs, alcohol of medicijnen bent. Een moment van

onoplettendheid tijdens het gebruik van elektrisch gereedschap kan leiden tot ernstig persoonlijk letsel.

b) Gebruik persoonlijke beschermingsmiddelen. Draag altijd oogbescherming. *Beschermingsmiddelen, zoals een stofmasker, slijpbestendige veiligheidsschoenen, een helm of gehoorbescherming, die tijdens de juiste omstandigheden worden gebruikt, zullen persoonlijk letsel verminderen.*

c) Voorkom onbedoeld starten. Zorg ervoor dat de schakelaar in de uit-positie staat voordat u de stekker in het stopcontact steekt en/of het accupakket aansluit of het gereedschap oppakt of draagt. *Het dragen van elektrisch gereedschap met uw vinger op de schakelaar of het activeren van elektrisch gereedschap dat een schakelaar heeft, leidt tot ongevallen.*

d) Verwijder afstelsleutels of moersleutels voordat u het elektrische gereedschap inschakelt. *Een moersleutel of een sleutel die is bevestigd aan een draaiend onderdeel van het elektrisch gereedschap, kan leiden tot persoonlijk letsel.*

e) Houd het apparaat niet te ver van u af. Zorg er altijd voor dat u een goede houding aanneemt en uw evenwicht bewaart. *Hierdoor hebt u een betere controle over het elektrische gereedschap in onverwachte situaties.*

f) Draag geschikte kleding. Draag geen losse kleding of sieraden. Houd uw haar, kleding en handschoenen uit de buurt van bewegende delen. *Losse kleding, sieraden of lang haar kunnen in bewegende delen worden gegrepen.*

g) Als er apparaten beschikbaar zijn voor het aansluiten van stofafzuiging en opvangvoorzieningen, zorgt u ervoor dat deze worden aangesloten en juist worden gebruikt. *Het gebruik van een stofopvang kan stofgerelateerde gevaren verminderen.*

4) Het elektrisch gereedschap gebruiken en onderhouden

a) Forceer het elektrisch gereedschap niet. Gebruik het juiste elektrische gereedschap voor uw toepassing. *Het juiste elektrische gereedschap zal het werk beter en veiliger uitvoeren met de snelheid waarvoor het is ontworpen.*

b) Gebruik het elektrisch gereedschap niet als de schakelaar het niet in- en uitschakelt. *Elk elektrisch gereedschap dat niet met de schakelaar kan worden in- en uitgeschakeld, is gevaarlijk en moet worden gerepareerd.*

c) Haal de stekker uit het stopcontact en/of accupack voordat u wijzigingen uitvoert, accessoires wijzigt of elektrisch gereedschap opslaat. *Dergelijke preventieve veiligheidsmaatregelen verlagen het risico dat het elektrische gereedschap onbedoeld wordt ingeschakeld.*

d) Bewaar niet-gebruikte elektrische gereedschappen buiten het bereik van kinderen en sta niet toe dat personen die niet bekend zijn met het elektrische gereedschap of deze instructies het elektrische gereedschap bedienen. *Elektrisch gereedschap in de handen van niet-opgeleide gebruikers kan gevaarlijk zijn.*

e) Onderhoud elektrisch gereedschap. Zorg ervoor dat de bewegende delen juist zijn uitgelijnd en zijn bevestigd en dat er geen kapotte onderdelen of enige andere toestand aanwezig is die de werking van het elektrische gereedschap kunnen beïnvloeden. Laat het elektrisch gereedschap voorafgaand aan het gebruik repareren als het beschadigd is. *Veel ongevallen worden veroorzaakt door slecht onderhouden elektrisch gereedschap.*

f) **Houd snijgereedschappen scherp en schoon.** *Goed onderhouden snijgereedschappen met scherpe snijkanten zullen minder snel blokkeren en zijn gemakkelijker te gebruiken.*

g) **Gebruik elektrisch gereedschap, accessoires, beitels, enz. in overeenstemming met deze instructies, rekening houdend met de werkomstandigheden en de uit te voeren werken.** *Het gebruik van het elektrische gereedschap dat niet behoort tot het beoogde doel kan leiden tot een gevaarlijke situatie.*

5) Gebruik en onderhoud van accugereedschap

a) **Laad alleen op met de oplader die door de fabrikant is gespecificeerd.** *Een oplader die geschikt is voor een bepaald type accu, kan brandgevaar opleveren bij gebruik met een andere accu.*

b) **Gebruik elektrisch gereedschap alleen met speciaal daarvoor bestemde accupacks.** *Het gebruik van andere accu's kan leiden tot letsel en brand.*

c) **Als de batterij niet in gebruik is, houd deze dan uit de buurt van andere metalen voorwerpen, zoals papieren lippen, munten, sleutels, spijkers, schroeven of andere kleine metalen voorwerpen, die een verbinding van de ene aansluiting naar de andere kunnen maken.** *Kortsluiting tussen de accupolen kan brandwonden of brand veroorzaken.*

d) **Onder zware omstandigheden kan vloeistof uit de batterij worden gespoten; Vermijd contact.** *Als er per ongeluk contact plaatsvindt, spoel dan met water. Als er vloeistof in de ogen komt, zoek dan ook medische hulp. Vloeistof die uit de batterij komt, kan irritatie of brandwonden veroorzaken.*

5) Onderhoud

a) **Laat het onderhoud van uw elektrisch gereedschap uitvoeren door een gekwalificeerde reparateur die alleen identieke vervangingsonderdelen gebruikt.** *Dit zorgt ervoor dat de veiligheid van het elektrisch gereedschap wordt behouden.*

Elektrische gereedschappen - Algemene veiligheidsrichtlijnen

Deze handleiding is een algemene leidraad voor alle elektrische gereedschappen en accessoires, zoals opladers; andere richtlijnen voor het geleverde elektrische gereedschap is te vinden in het relevante gedeelte van deze handleiding. Als u zich niet aan de volgende richtlijnen houdt, kan dit resulteren in een elektrische schok of ernstig letsel.

- Draag beschermende uitrusting: Zorg ervoor dat u alle persoonlijke beschermingsmiddelen draagt die worden aangegeven in deze handleiding.
- Oogbescherming: Draag altijd oogbescherming. Elk elektrisch gereedschap kan ervoor zorgen dat er vreemde voorwerpen in uw ogen terechtkomen en permanent oogletsel veroorzaken. Draag ALTIJD een veiligheidsbril (en geen gewone bril) die voldoet aan de Europese veiligheidsnorm EN166. Een gewone bril heeft alleen schokbestendige lenzen. Dit is geen veiligheidsbril.
- Handbescherming: Draag altijd geschikte handschoenen die voldoen aan de Europese veiligheidsnorm EN388
- Gehoorbescherming: Draag altijd geschikte gehoorbeschermingen die voldoen aan de Europese veiligheidsnorm EN352
- Stofmaskers: Draag altijd een stofmasker dat voldoet aan EN149 / EN405 en geschikt is voor het materiaal waarmee u werkt.

- Doe het volgende voorafgaand aan elk gebruik: U moet de staat van het gereedschap controleren. Als er schade wordt aangetroffen, mag u de machine niet gebruiken en moet u deze laten repareren door een gekwalificeerd persoon.
- Controleer het werkgebied: Controleer het werkgebied om ervoor te zorgen dat deze vrij is van gevaren en mensen. Zorg ervoor dat deze tijdens het werk altijd net is om het risico op letsel te verminderen.
- Water en vochtigheid: Elektrisch gereedschap mag niet worden gebruikt in natte, vochtige omstandigheden of wanneer het regent en mag ook niet buiten worden achtergelaten of opgeslagen. Raak de stekker nooit aan en bedien de machine niet met natte handen.
- Draag geschikte kleding: Draag geen losse kleding of sieraden. Houd uw haar, kleding en handschoenen uit de buurt van bewegende delen. Losse kleding, sieraden of lang haar kunnen in bewegende delen worden gegrepen.
- Neem regelmatig een onderbreking: Vermoeidheid kan leiden tot concentratieverlies en maakt het werken met gereedschappen gevaarlijk.
- Alleen volwassenen: Elektrisch gereedschap mag alleen worden gebruikt door gezonde VOLWASSENEN. Als u niet zeker weet hoe u het gereedschap moet gebruiken, mag u er geen gebruik van maken.
- Opleiding: Gebruik nooit een elektrisch gereedschap tenzij u een formele opleiding in het gebruik ervan hebt gevolgd. Er zijn vaak onvoorziene factoren die u of anderen in gevaar kunnen brengen.
- Gereedschappen uitleenen: Leen gereedschappen alleen uit aan personen waarvan u zeker weet dat ze opgeleid zijn in het gebruik ervan. Overhandig de handleiding als u het gereedschap uitleent.
- Geneesmiddelen en drugs: Gebruik nooit gereedschap of machines als u medicijnen gebruikt die slaperigheid veroorzaken of als u onder invloed bent van alcohol of illegale drugs.
- Opslaan op een veilige plek: Wanneer u het apparaat niet gebruikt of als u klaar bent met het gebruik, moet u het altijd op een veilige plek bewaren uit de buurt van vocht/water die niet toegankelijk voor kinderen of andere personen. Tijdens onderbrekingen is het belangrijk om ervoor te zorgen dat gereedschappen op een veilige locatie worden geplaatst.
- Het apparaat mag alleen voor het beoogde doel worden gebruikt: Elektrisch gereedschap moet alleen voor het beoogde gebruik worden gebruikt. Controleer de handleiding altijd als u niet zeker weet.
- Stof: Als er apparaten voor stofafzuiging of andere opvangvoorzieningen zijn voorzien, zorgt u ervoor dat deze worden aangesloten en juist worden gebruikt. Het gebruik van een stofafzuiging kan stofgerelateerde gevaren beperken.
- Water: Stel elektrisch gereedschap niet bloot aan regen of vochtige omstandigheden. Water dat een elektrisch gereedschap binnendringt, verhoogt het risico op elektrische schokken.
- Gevaar voor explosie: Gebruik het elektrisch gereedschap niet in explosieve omgevingen, zoals in de buurt van ontvlambare vloeistoffen, gassen of stof. Het elektrisch gereedschap veroorzaakt vonken, waardoor stof of dampen kunnen ontbranden.
- Onderhoud: Laat uw elektrisch gereedschap repareren door een gekwalificeerde reparateur die alleen identieke vervangingsonderdelen gebruikt. Dit zorgt ervoor dat de veiligheid van het elektrisch gereedschap wordt behouden.

Elektrische gereedschappen - Algemene veiligheidsrichtlijnen

Deze zijn nog steeds relevant als u een gereedschap met een accu hebt aangeschaft en deze is geleverd met een acculader.

- **Werkspanning:** Controleer voordat u het gereedschap in gebruik neemt of de spanning op het typeplaatje overeenkomt met die van het elektriciteitsnet.

Gereedschappen met een accu - Algemene veiligheidsrichtlijnen

Deze richtlijnen zijn relevant voor alle gereedschappen die met een accu worden geleverd.



- **Gevaar voor accuzuur:** Als de accu onbedoeld wordt beschadigd of als deze wordt misbruikt, kan er vloeistof uit de accu lekken. Vermijd het contact ermee. Vloeistof die uit de accu is gelekt, kan irritatie of brandwonden veroorzaken.
- Als u in contact komt met accuzuur, spoelt u de huid onmiddellijk met water. Als deze vloeistof in contact komt met uw ogen, spoelt u deze gedurende minstens 10 minuten met schoon water en zoekt u onmiddellijk medische hulp. Informeer het medisch personeel dat de vloeistof een oplossing van kaliumhydroxide van 25-35% is.
- **Een accu aansluiten:** Voordat u een accu op een elektrisch gereedschap aansluit, moet u er altijd voor zorgen dat de aan/uit-schakelaar in de uit-stand vergrendeld is. Als het gereedschap onbedoeld wordt ingeschakeld, kan dit leiden tot ernstig persoonlijk letsel.
- **Het gereedschap vervoeren:** Verwijder altijd de accu voordat u het gereedschap vervoert om het om onbedoeld inschakelen te voorkomen.
- **Oplader:** Laad de accu alleen op met de lader die door de BLAUPUNKT is opgegeven. Een lader die geschikt is voor één type accu kan brandgevaar opleveren als deze met een andere accu wordt gebruikt.
- **Juiste accu:** Gebruik elektrische gereedschappen van BLAUPUNKT alleen met BLAUPUNKT-accu's. Het gebruik van een andere accu kan letsel en brand veroorzaken.
- **Gevaar voor kortsluiting:** Wanneer de accu niet in gebruik is, houdt u deze uit de buurt van andere metalen voorwerpen, zoals paperclips, munten, sleutels, spijkers, schroeven of andere kleine metalen voorwerpen, die een verbinding van de ene klem naar de andere kunnen veroorzaken. Het kortsluiten van de polen van de accu kan brandwonden of brand veroorzaken.
- **Niet openen:** Probeer nooit om welke reden dan ook de accu te openen. Als de kunststof behuizing van de accu breekt of barst, moet u het gebruik ervan onmiddellijk stoppen en mag u deze niet opladen.
- **Verwijdering:** Wanneer de accu het einde van zijn levensduur bereikt of om een andere reden wordt verwijderd, mag deze niet met het huishoudelijk afval weggooien. Neem voor de bescherming van het milieu contact op met uw plaatselijke afvalverwerkingscentrum of een andere geautoriseerde inzamelings- en verwerkingsfaciliteit.

Aanvullende instructies

- De oplader en accu worden afzonderlijk verkocht. Schaf de aanbevolen accu en oplader aan.
- De gebruikte elektrische stroom moet overeenkomen met de specificaties van de acculader. Lees aandachtig de instructies en technische specificaties van de oplader en accu.
- Zorg ervoor dat er nooit vocht, regen of spatwater op de oplaadlocatie terechtkomt.

- De omgevingstemperatuur mag nooit hoger zijn dan 40 °C. Stel de machine nooit bloot aan direct zonlicht.
- Een defecte of beschadigde accu of een accu die niet langer een lading opneemt, moet naar een speciaal inzamelpunt worden gebracht. Respecteer het milieu. Gooi onbruikbare accu's niet weg met het huishoudelijk afval of gooi deze niet in het vuur of water.
- Houd het oppervlak van de oplader altijd vrij van stof en vuil.
- Verwijder de accu altijd voordat u de machine wijzigt of onderhoudswerken uitvoert.
- Laad niet-oplaadbare batterijen niet op

Verklaring van de symbolen

	<p>Gooi oude apparaten niet weg met huishoudelijk afval</p>
	<p>Om het risico op letsel te verminderen, moet de gebruiker deze handleiding lezen en begrijpen voordat hij dit product gebruikt.</p>
	<p>Voldoet aan relevante veiligheidsnormen</p>

2. UW PRODUCT

a. Beschrijving

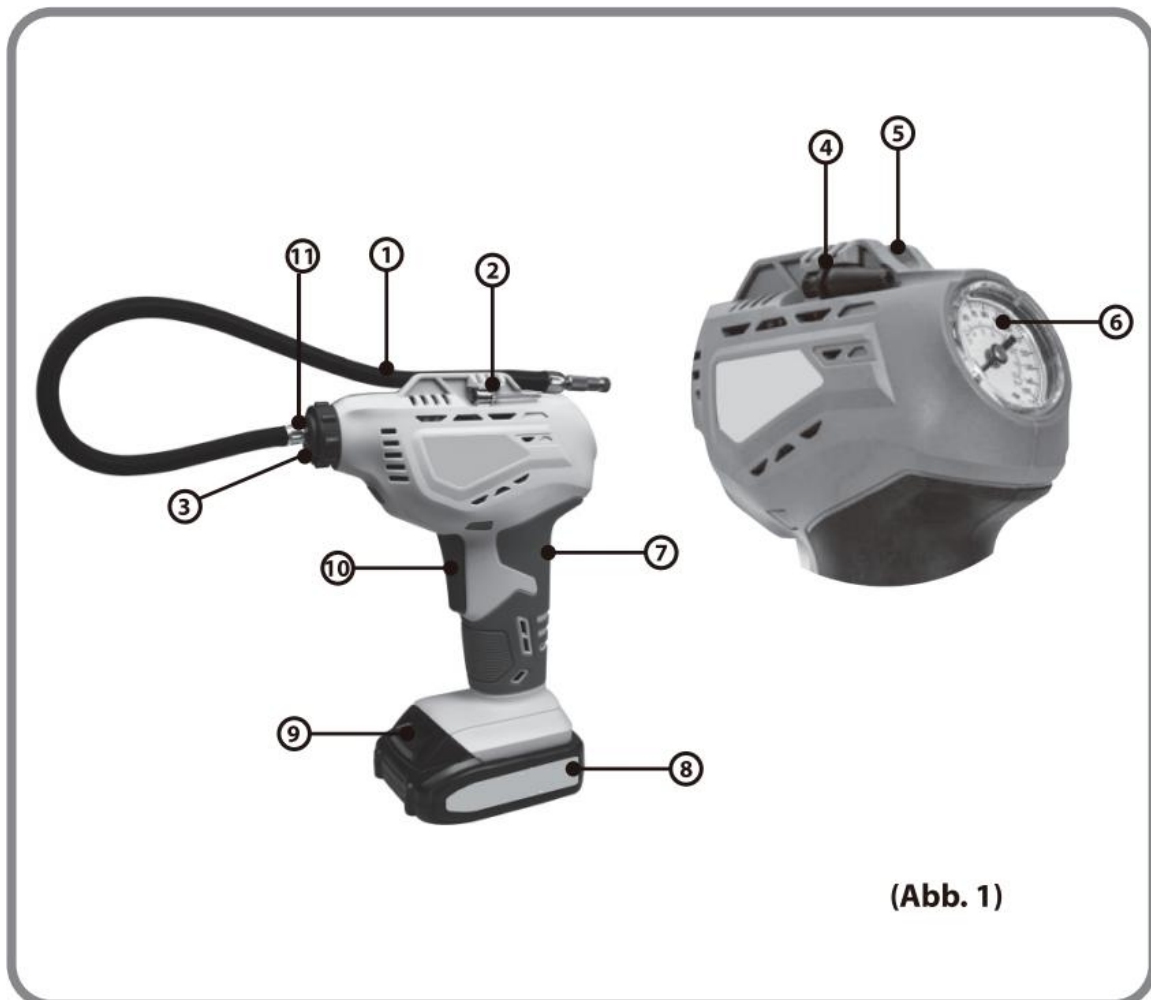

(Abb. 1)

1. Luchtslang

2. Sportbalnaald

3. Adapter klemring

4. Getemperd adapter

5. Slang opslagruimte

6. Manometer

7. Handgreep

8. Accu **(leveren zonder batterij of lader)**

9. Accu ontgrendelingsknop

10. Aan/uit-triggerknop

11. Bandadapter

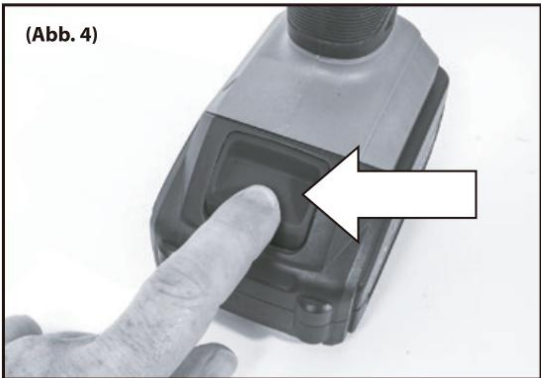
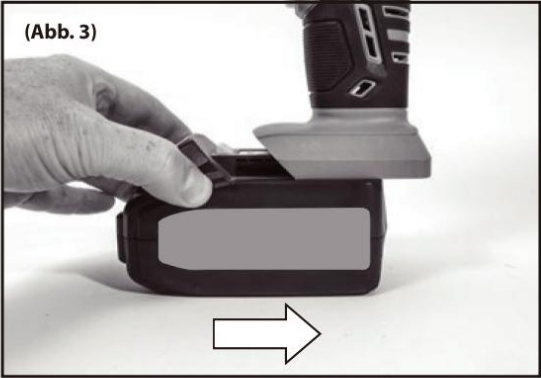

OPMERKING: geleverd zonder batterij en oplader

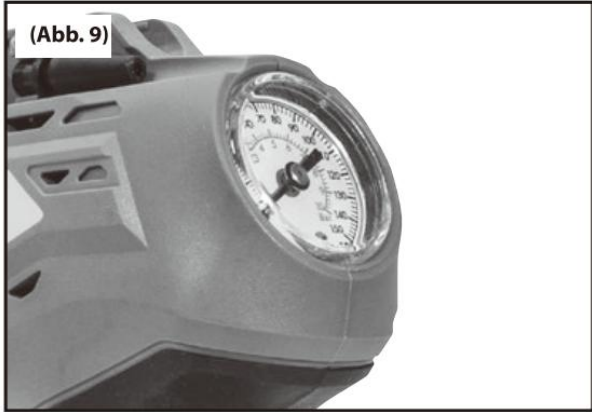
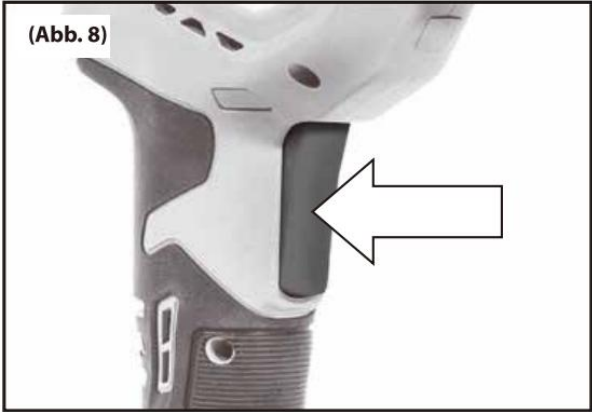
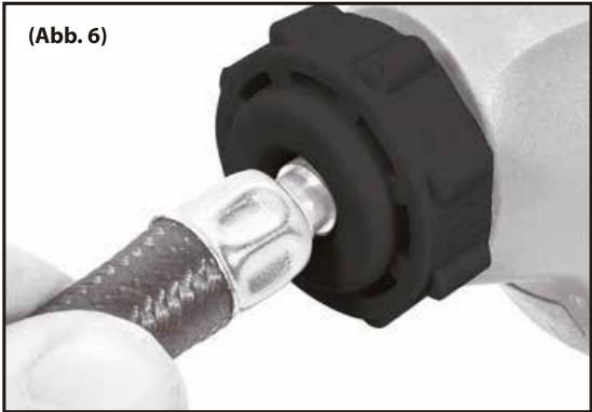

b. Technische gegevens

Productspecificaties	
Spanning	20 V gelijkstroom
Slanglengte	500mm
Maximale druk	10,4 bar/150 psi
Luchtstroomsnelheid	14 l/min
Geluidsdrukniveau	LpA 69dB(A) K=3dB(A)
Geluidsvermogensniveau	LWA80dB(A) K=3dB(A)
Trillingsniveau	2.346 m/s ² ,K=1.5m/s ²

Informatie:

- De aangegeven totale trillingswaarde is gemeten overeenkomstig een standaard testmethode en kan worden gebruikt om het ene gereedschap met het andere te vergelijken;
- De aangegeven totale trillingswaarde kan ook worden gebruikt bij een voorlopige evaluatie van de blootstelling.

Waarschuwing:

- De trillingsemisatie tijdens het daadwerkelijke gebruik van het elektrisch gereedschap kan afwijken van de aangegeven totale waarde die afhankelijk is van de manier waarop het gereedschap wordt gebruikt;
- van de noodzaak om veiligheidsmaatregelen te bepalen om de gebruiker te beschermen. Deze zijn gebaseerd op een schatting van de blootstelling in de daadwerkelijke gebruiksomstandigheden (rekening houdend met alle delen van de cyclus, zoals de tijden waarop het gereedschap is uitgeschakeld en wanneer naast de activeringstijd is ingeschakeld, maar niet wordt gebruikt).

Draag gehoorbescherming.

ELANGRIJK

Het gereedschap wordt geleverd zonder accu en oplader. Schaf een accupakket (accu + oplader) aan van hetzelfde merk van deze schroefmachine. Het aanbevolen product is: OPLADER VOOR HYUNDAI LITHIUM-ION-ACCU VAN 20 V. Gebruik geen niet-aanbevolen accu's

3. GEBRUIK

In rekening brengen (AANDACHT: lader en batterij worden niet bij dit model geleverd)

- 1) Verwijder de batterij uit de apparatuur. Druk hiervoor op de ontgrendelknop
- 2) Controleer of uw netspanning overeenkomt met die op het typeplaatje van de batterijlader. Steek de stekker van de lader in het stopcontact.

De RODE LED begint dan te branden.

- 3) Plaats de batterij in de batterijlader. De rode lader-LED begint vervolgens groen te knipperen
- 4) U vindt een label met de markering "Laderindicator" van de LED-indicator op de lader

De batterij kan tijdens het opladen een beetje warm worden. Dit is normaal

Controleer als de batterij niet wordt opgeladen

-De spanning van het stopcontact

-Als er een goed contact is bij de oplaadcontacten

-Of de batterij nu heet is of niet. Het batterijbeschermingssysteem laat opladen niet toe als de batterijtemperatuur na gebruik hoger is dan 40 ° C. Laat de batterij afkoelen tot kamertemperatuur voordat u begint met opladen

Als de batterij nog steeds niet wordt opgeladen, stuurt u de lader en de batterij naar ons servicecentrum

Voor een lange levensduur van de batterij, moet u deze snel opladen. U moet de batterij opladen als u merkt dat de stroom uitvalt. Laat de batterij nooit volledig ontladen. Hierdoor zal het een defect ontwikkelen

Indicator batterijcapaciteit

Druk op de schakelaar op de batterijcapaciteitindicator. De batterijcapaciteitsindicator geeft de laadstatus van de batterij aan met 4 LED's:

De 4 lampjes branden:

De batterij is volledig opgeladen

3 LED ('s) branden:

De resterende batterijlading is ongeveer 75%





2 LED ('s) branden:

De resterende batterijlading is ongeveer 50%

1 LED brandt:

De batterij is binnenkort leeg, laad de batterij opnieuw op

Opladerindicator

indicator	Uitleg en statuten
	Klaar voor gebruik De lader is aangesloten op het lichtnet en is klaar voor gebruik. er is geen batterij in de lader.
	Opladen De lader laadt de batterij op.
	De batterij is volledig opgeladen. Het opladen is voltooid en de batterij bevindt zich in de lader
	De batterijtemperatuur is te hoog of te laag, de lader bevindt zich in een beschermende status. De laadfunctie kan worden hersteld zodra de temperatuur normaal is.



Onherstelbare accufout.

Instructies machineveiligheid

Leer uw draadloze luchtpomp kennen. Steek de stekker niet in het stopcontact of steek de accu niet in het gereedschap totdat u deze gebruiksaanwijzing hebt gelezen en begrepen. Leer de toepassing en beperkingen van het gereedschap en de specifieke potentiële gevaren die eraan verbonden zijn. Als u deze instructie volgt, wordt het risico op een elektrische schok, brand of ernstig letsel beperkt.

- Verwijder alle verpakkingsmaterialen en vervoerbeveiligingen, als deze aanwezig zijn en houd verpakkingsmateriaal uit de buurt van kinderen, omdat ze gevaar voor verstikking kunnen opleveren.

« Zorg ervoor dat de uitgangsdruk niet hoger is dan de maximale druk die op het op te pompen voorwerp wordt aangegeven. Gebruik het apparaat niet bij een druk hoger dan 150 psi.

- Inspecteer het apparaat op scheuren, gaten of andere defecten die ertoe kunnen leiden dat de luchtpomp niet veilig werkt.
- Zorg ervoor dat de slang vrij is van draaien of knikken.
- Gebruik de luchtpomp alleen voor het beoogde gebruik. Wijzig het oorspronkelijke ontwerp of de oorspronkelijke functie van het gereedschap niet.

« Laat een luchtpomp nooit onbewaakt achter wanneer de luchtslang op het op te blazen voorwerp is bevestigd.

- Gebruik de luchtpomp niet als de slang lucht lekt of niet goed werkt.
- Ontkoppel altijd de luchttoevoer en accu voordat u aanpassingen uitvoert, de luchtpomp onderhoudt of de luchtpomp niet gebruikt.
- Probeer de luchtpomp niet te verplaatsen of te dragen door aan de slang te trekken.
- Gebruik de luchtpomp niet als ademhalingsapparaat.
- Richt een persluchtstraal nooit op mensen of dieren.
- Zorg ervoor dat u stof en vuil niet naar uzelf of andere personen blaast.

Gebruik deze luchtpomp niet om chemicaliën te spuiten.

- Risico op barsten. Wees voorzichtig tijdens het opblazen.

Om het risico op overmatige opblazen te beperken, vergelijkt u af en toe de drukmeting met een gekalibreerde meter.

- Laat de pomp vijf minuten afkoelen na elke vijf minuten continu gebruik.

GEBRUIKSINSTRUCTIES

De accu installeren

- Schuif de accu in de basis (afb. 3). (Houd er rekening mee dat de accu sleuven heeft waardoor deze op één manier in de luchtpomp kan worden geplaatst).
- Zorg ervoor dat de accu vastklikt en dat de accu in het gereedschap vastzit voordat u begint te werken. Een onjuiste installatie van de accu kan schade aan interne onderdelen veroorzaken.

De accu verwijderen

- Zoek de accuontgrendeling aan de bovenkant van de accu op en druk deze omlaag (afb. 4).
- Terwijl u de ontgrendeling van de accu ingedrukt houdt, schuift u de accu uit van het gereedschap.

De luchtpomp gebruiken

- Om de luchtslang aan de luchtpomp te bevestigen, maakt u de vergrendelkraag van de adapter los door linksom te draaien (afb. 5).
- Steek de luchtslang in de vergrendelkraag van de adapter (afb. 6) en draai hem rechtsom vast.
- Bevestig de gekozen adapter op de luchtslang en schroef deze rechtsom totdat deze op zijn plaats zit (afb. 7).
- Waarschuwing! Onjuist bevestigde slangen of accessoires kunnen onder druk losraken en ernstig letsel veroorzaken. Mogelijke luchtlekken kunnen onjuiste drukmetingen veroorzaken. Zorg ervoor dat alle verbindingen goed vastzitten.

De luchtpomp in- en uitschakelen

- Druk de trekker in om de luchtpomp te starten (afb. 8).
- Controleer tijdens het gebruik de manometer (afb. 9) voor de gewenste druk. Wanneer de gewenste druk is bereikt, laat u de trekker los om de luchtpomp te stoppen. Blaas NOOIT teveel lucht in omdat er schade of letsel kan worden veroorzaakt.

Accessoires

De meegeleverde accessoires hebben verschillende functies. De aangepaste adapter kan worden gebruikt bij kleinere knijpventielen om kleine voorwerpen, zoals luchtmatrassen en kinderspeelgoed, op te blazen. Meestal moet de gebruiker er lucht in te blazen. De sportbalnaald kan worden gebruikt om elk type sportbal of elk ander voorwerp op te blazen dat een balnaald gebruikt.

OPMERKING: Wanneer u een voorwerp van 10 psi of minder opblaast, pompt u het voorwerp beetje bij beetje op, waarbij u telkens een gekalibreerd meetinstrument gebruikt om de juiste druk te bepalen.

Sportbalnaald

- De sportbalnaald kan worden gebruikt om elk type sportbal of elk ander voorwerp op te blazen dat een balnaald gebruikt.

- Steek de sportbalnaald in het ventiel en blaas de bal op. Verwijder de naald na het opblazen.

OPMERKING: De druk in de meeste sportballen is te laag om deze te kunnen aflezen op de drukmeter van het gereedschap.

Bandadapter

- Schroef de schroefconnector snel op de ventielsteel van de band.

Wanneer deze is aangesloten, geeft de meter de huidige bandenspanning aan.

4. ONDERHOUD EN OPSLAG

a. Onderhoud

- Reinig de behuizing alleen met een vochtige doek. Gebruik geen oplosmiddelen! Veeg deze vervolgens grondig af.
- Controleer de staat van het gereedschap. Als het gereedschap is beschadigd of een storing vertoont, mag u het niet gebruiken en brengt u het naar een gekwalificeerde dienst voor inspectie of reparatie.
- Om een optimale accustroom te behouden, raden wij aan de accu elke twee maanden te ontladen en op te laden.

b. Opslag

Haal de accu uit het gereedschap.

Bewaar het gereedschap op een droge plek waar het is beschermd tegen bevriezing. De omgevingstemperatuur mag niet hoger zijn dan 50 °C. Sla het op een plek buiten het bereik van kinderen op.

5. AFVALVERWIJDERING



Elektrische producten mogen niet worden weggegooid met huishoudelijke producten. Volgens de Europese Richtlijn 2012/19/EU betreffende afgedankte elektrische apparatuur en de tenuitvoerlegging ervan in de nationale wetgeving, moeten gebruikte elektrische producten apart worden ingezameld en naar de daarvoor bestemde inzamelpunten worden gebracht. Neem contact op met de plaatselijke autoriteiten of verkopers voor advies over recycling.

6. CE-VERKLARING



EC Conformiteitsverklaring

BUILDER SAS

ZI, 32 STREET ARISTIDE BERGES - 312070 CUGNAUX - FRANCE

verklaart dat de hieronder aangeduide machines:
LUCHTCOMPRESSOREN
HPA20VJ

Serienummer: 20210726640-20210726939

voldoen aan de bepalingen van de machinerichtlijn 2006/42/EG en nationale wetgeving ter omzetting ervan:

Ze voldoen ook aan de volgende Europese richtlijnen:

EMC-richtlijn 2014/30/EU

ROHS-richtlijn (EU) 2015/863 tot wijziging van 2011/65 / EU

Ze voldoen ook aan Europese normen, nationale normen en de volgende technische voorzieningen:

EN 60745-1: 2009 + A11: 2010

EN ISO 12100: 2010

EN 55014-1: 2017

EN55014-2: 2015

De technische documentatie wordt bijgehouden door: Mr. Patriarca

Cugnaux, 21/05/2021

Philippe MARIE / CEO

7. GARANTIE

HYUNDAI

GARANTIE

De fabrikant biedt garantie op het product tegen materiaal- en fabricagefouten voor een periode van 2 jaar vanaf de oorspronkelijke aankoopdatum. De garantie is van toepassing als het product voor huishoudelijke doeleinden gebruikt wordt. De garantie breidt zich niet uit tot storingen als gevolg van normale slijtage en schade.

De fabrikant gaat akkoord met de vervanging van onderdelen die door de aangewezen distributeur als defect zijn geclassificeerd. De fabrikant aanvaardt geen aansprakelijkheid voor gehele of gedeeltelijke vervanging van de machine en/of voor eventuele gevolgschade.

De garantie geldt niet voor defecten als gevolg van :

- onvoldoende onderhoud.
- assemblage, aanpassingen of abnormale bewerkingen van het product.
- onderdelen die aan normale slijtage onderhevig zijn.

De garantie geldt niet voor:

- verzendings- en verpakingskosten.
- gereedschap dat gebruikt werd voor andere doeleinden dan waarvoor het is ontworpen.
- machines die gebruikt en onderhouden werden op een manier die niet is beschreven in de gebruikershandleiding.

Vanwege ons beleid van voortdurende productverbetering behouden wij ons het recht voor om specificaties zonder voorafgaande kennisgeving te wijzigen of aan te passen. Bijgevolg kan het product afwijken van de informatie in dit document, maar wijzigingen zullen zonder voorafgaande kennisgeving worden aangebracht als ze een verbetering ten opzichte van de vorige functie blijken te zijn.

LEES DE HANDLEIDING ZORGVULDIG DOOR VOORDAT U DE MACHINE IN GEBRUIK NEEMT.

Geef bij het bestellen van onderdelen het onderdeelnummer of de code aan, deze vindt u in de onderdelenlijst in deze handleiding. Bewaar de aankoopbon; zonder deze is de garantie ongeldig. Om u verder te helpen met uw product, verzoeken wij u om telefonisch of via onze website contact met ons op te nemen:

- **+33 (0)9.70.75.30.30**
- **<https://services.swap-europe.com/contact>**

U moet een "ticket" aanmaken via hun platform.

- Registreer of maak uw account aan.
- Geef de gereedschapsreferentie aan.
- Kies het onderwerp van uw aanvraag.
- Licht uw probleem toe.
- Voeg deze bestanden toe in bijlage: factuur of kassabon, foto van het identificatieplaatje (serienummer), foto van het onderdeel dat u nodig heeft (bijvoorbeeld: kapotte transformatorstekkerpinnen).



8. PRODUCT DEFECT

WAT MOET IK DOEN ALS MIJN MACHINE DEFECT IS?

Indien u uw product in een winkel heeft gekocht:

- a) Maak de brandstoftank leeg.
- b) Zorg ervoor dat uw machine compleet (accessoires meegeleverd) en schoon is! Indien dit niet het geval is, zal de reparateur de machine weigeren.

Ga naar de winkel met de complete machine inclusief kassabon of factuur.

Indien u uw product op een website heeft gekocht:

- a) Maak de brandstoftank leeg
- b) Zorg ervoor dat uw machine compleet (accessoires meegeleverd) en schoon is! Indien dit niet het geval is, zal de reparateur de machine weigeren.
- c) Maak een SWAP-Europe after-sales service dossier (ticket) aan op de website: <https://services.swap-europe.com>. Bij de aanvraag op SWAP-Europe moet u de factuur en de foto van het naamplaatje bijvoegen.
- d) Neem contact op met het reparatiestation om de beschikbaarheid te garanderen voordat u de machine verwijdert.

Ga naar het reparatiestation met de complete machine verpakt, vergezeld van de aankoopfactuur en de stationsovernamefiche die kan worden gedownload zodra de after-sales service aanvraag is ingediend op de SWAP-Europe site

Voor machines met defecte BRIGGS & STRATTON-, HONDA- en RATO-motoren verwijzen wij u naar de handleiding.

Reparaties zullen worden uitgevoerd door de erkende motorfabrikanten van deze fabrikanten, zie hun website:

- <http://www.briggsandstratton.com/eu/fr>
- <http://www.honda-engines-eu.com/fr/service-network-page;jsessionid=5EE8456CF39CD572AA2AEEDFD290CDAE>
- <https://www.rato-europe.com/it/service-network>

Gelieve uw originele verpakking te bewaren zodat u uw machine naar de after-sales dienst kunt retourneren of in een gelijkaardige doos met dezelfde afmetingen kunt verpakken.

Indien u vragen heeft over onze after-sales dienst, kunt u een verzoek indienen op onze website <https://services.swap-europe.com>

Onze hotline blijft tot uw beschikking op +33 (9) 70 75 30 30.



9. UITSLUITINGEN OP DE GARANTIE

DE GARANTIE GELDT NIET VOOR :

- Het opstarten en instellen van het product.
- Schade als gevolg van normale slijtage van het product.
- Schade als gevolg van oneigenlijk gebruik van het product.
- Schade als gevolg van installatie of inbedrijfstelling die niet in overeenstemming is met de bedieningshandleiding.
- Carburateur-uitval na 90 dagen en carburateurvervuiling.
- Handelingen van periodiek en standaard onderhoud.
- Wijzigings- en demontage-acties die de garantie direct ongeldig maken.
- Producten waarvan de originele authenticiteitsmarkering (merk, serienummer) gedegradeerd, gewijzigd of verwijderd is.
- De vervanging van verbruiksartikelen.
- Het gebruik van niet-originele onderdelen.
- Breuk van onderdelen door stoten of spatten.
- Accessoires-defecten.
- Defecten en hun gevolgen ten gevolge van een externe oorzaak.
- Verlies van elementen en verlies door onvoldoende schroeven.
- Snij-elementen en eventuele schade door het loskomen van onderdelen.
- Overbelasting of oververhitting.
- Slechte kwaliteit van de voeding: spanningsuitval, verkeerde spanning, enz.
- Schade als gevolg van het niet-gebruik van het product gedurende de tijd die nodig is voor reparaties en meer in het algemeen de kosten van immobilisatie van het product.
- De kosten van een tegenexpertise door een derde partij op basis van een offerte van een SWAP-Europe-reparatiecentrum
- Het gebruik van een product met een defect of breuk die niet onmiddellijk door SWAP-Europe wordt gemeld en/of gerepareerd.
- Aantasting door transport en opslag*.
- Repeteerstarters van meer dan 90 dagen.
- Olie, benzine, vet.
- Schade als gevolg van het gebruik van verkeerde brandstoffen of smeermiddelen.

* Conform de transportwetgeving moet de schade als gevolg van het transport binnen 48 uur na waarneming per aangetekende brief met ontvangstbevestiging aan de vervoerders worden gemeld.

Dit document is een aanvulling op uw folder, die geen uitputtende lijst is.

Let op: alle bestellingen moeten worden gecontroleerd in aanwezigheid van de bezorger. In geval van weigering van de bestelling moet u eenvoudigweg de levering weigeren en uw weigering melden.

Herinnering: Reserveringen vormen geen beletsel voor kennisgeving per aangetekende brief A/R binnen 72 uur.

Informatie :

Thermische apparaten moeten elk seizoen opnieuw winterklaar gemaakt worden (service beschikbaar op de SWAP-Europe website) Batterijen moeten worden opgeladen voor de opslag.

HYUNDAI
POWER PRODUCTS

Neem voor vragen contact op met:

BUILDER SAS
32, Rue Aristide Bergès Z1 31270 Cugnaux, France
Tél.: +33(0)5.34.502.502 Fax : +33(0)5.34.502.503
<http://www.hyundaipower-fr.com/>
Fabriqué en République Populaire de Chine (PRC)